



## **EXCMO. AYUNTAMIENTO DE BAEZA**

**SECRETARIA GENERAL >  
CONTRATACION**

<b>Expediente:</b>	<b>SG/CON/SUM/1/2018</b>
<b>Procedimiento:</b>	<b>ABIERTO</b>
<b>Descripción:</b>	<b>CONTRATO DE SUMINISTRO DE APANTALLAMIENTO DE CONTENEDORES DE RESIDUOS DEL AYUNTAMIENTO DE BAEZA</b>
<b>Ref. Contratación:</b>	<b>1-9-18. Suministro apantallamiento contenedores de residuos</b>

---

### **PLIEGO DE PRESCRIPCIONES TECNICAS**

---

#### **1.- OBJETO DEL PLIEGO.**

El objeto del presente es el establecimiento de las condiciones técnicas que han de regular el suministro del sistema de ocultación de contenedores de residuos, dentro del Proyecto de Mimetización y sistema de contención de contenedores del municipio de Baeza.

#### **2.- OBJETO DEL CONTRATO.**

El objeto del presente contrato es el suministro del sistema de ocultación de infraestructuras de recogida de residuos (contenedores), en adelante recintos de apantallamiento de contenedores.

#### **3.- CONDICIONES Y CARACTERÍSTICAS TÉCNICAS.**

3.1. Se pretende que el material de los recintos de apantallamiento de contenedores prefabricados de hormigón armado, fácilmente desmontables y compuesto de piezas o módulos anclados entre sí por pernos y que dicho suministro forme una estructura tal que integre los contenedores en el paisaje urbano.

3.2 La empresa que resulte adjudicataria se compromete a suministrar los recintos de apantallamiento de contenedores que se recogen en el Anexo I de este pliego.

3.3 Todos los materiales suministrados por la empresa que resulte adjudicataria deberán ser totalmente nuevos y de la calidad exigida en el pliego. De no ser reflejada serán siempre de primera calidad.

3.4. El suministro incluirá el transporte de los materiales. El sistema de unión entre piezas tiene que ser por medio de tornillería y esta ha de ser suministrada por el adjudicatario.

#### **4.- PRESCRIPCIONES TECNICAS PARTICULARES.**

La empresa adjudicataria observará lo siguiente:

4.1. La empresa adjudicataria deberá entregar el material en el plazo acordado y en perfecto estado, sin ningún tipo de deterioro.



4.2. Las empresas ofertantes deberán presentar su oferta en la que estarán incluidos todos los elementos que componen el suministro y que se describen en el Anexo I.

#### **5.- PLAZO DE GARANTÍA.**

Se fija un plazo de garantía de dos años a partir de la fecha de la firma de la correspondiente acta de recepción de los bienes objeto del contrato.

#### **6.- DESTINO Y UBICACIÓN.**

El destino y ubicación de los bienes objeto del contrato se recoge en el ANEXO I de este pliego.

#### **7.- PRESUPUESTO DE LICITACIÓN.**

El presupuesto base de licitación es de 76.527,73 € más IVA.

#### **8.- PLAZO DE ENTREGA.**

El plazo de entrega de los bienes objeto del contrato será de 8 semanas a partir del día siguiente a la firma del contrato.

#### **9.- RETRIBUCIÓN AL CONTRATISTA.**

Se procederá al pago del importe del contrato una vez recibido y comprobado el suministro de módulos.

#### **10.- TIPOS DE MÓDULOS.**

Los diferentes tipos de módulos son los definidos seguidamente:



**1.- Módulo jardinera, modelo J-1400, para Recinto de contenedores 1400 × 1200 × 300** definición y características técnicas y condiciones de uso es una pieza de mobiliario urbano para la construcción de recintos de contenedores de residuos sólidos urbanos, que forman islas ecológicas, agrupando y ordenando los contenedores en la vía pública. Será un módulo con jardinera de piedra artificial, con imitación a granito o similar, para la construcción modular de islas ecológicas de superficie de residuos sólidos urbanos.

Se trata de un prefabricado de hormigón con acabados similar al granito y un peso de 525 KG por unidad. Sus dimensiones serán de 1400mm del ancho por 1200mm de altura por 300mm de espesor. Deberá de tener una abertura en su parte inferior suficiente para facilitar la limpieza del conjunto. Se suministrará simplemente posado, sin necesidad de fijación al suelo y sin obra civil, en el lugar destinado para ello, según planos técnico que se adjuntan y se anclarán, entre sí, con pernos.

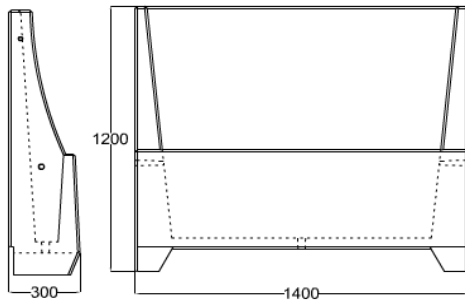

**2.- Módulo jardinera, modelo J-1100, para Recinto de contenedores 1100 × 1200 × 300** definición y características técnicas y condiciones de uso es una pieza de mobiliario urbano para la construcción de recintos de contenedores de residuos sólidos urbanos, que forman islas ecológicas, agrupando y ordenando los contenedores en la vía pública. Será un módulo con jardinera de piedra artificial, con imitación a granito o similar, para la construcción modular de islas ecológicas de superficie de residuos sólidos urbanos.

Se trata de un prefabricado de hormigón con acabados similar al granito y un peso de 400 KG por unidad. Sus dimensiones serán de 1100mm del ancho por 1200mm de altura por 300mm de espesor. Deberá de tener una abertura en su parte inferior suficiente para facilitar la limpieza del conjunto. Se suministrará simplemente posado, sin necesidad de fijación al suelo y sin obra civil, en el lugar destinado para ello, según planos técnico que se adjuntan y se fijarán, entre sí, con pernos.

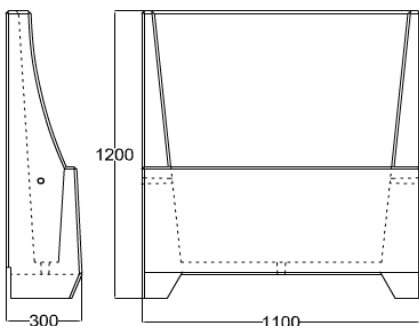



**3.- Módulo Esquinero, modelo E-300, para Recinto de contenedores 300 × 1200 × 300** definición y características técnicas y condiciones de uso es una pieza de mobiliario urbano para la construcción de recintos de contenedores de residuos sólidos urbanos, que forman islas ecológicas, agrupando y ordenando los contenedores en la vía pública. Será un módulo esquinero de piedra artificial, con imitación a granito o similar, para la construcción modular de islas ecológicas de superficie de residuos sólidos urbanos.

Se trata de un prefabricado de piedra artificial con acabados similar al granito y un peso de 144 KG por unidad. Sus dimensiones serán de 300mm del ancho por 1200mm de altura por 300mm de espesor. Se suministrará simplemente posado, sin necesidad de fijación al suelo y sin obra civil, en el lugar destinado para ello, según planos técnico que se adjuntan y se fijarán, entre sí, con pernos.

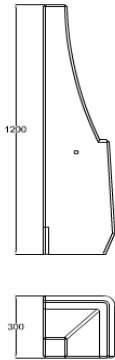

**4.- Módulo Complemento, modelo C-200, para Recinto de contenedores 200 × 1200 × 300** definición y características técnicas y condiciones de uso es una pieza de mobiliario urbano para la construcción de recintos de contenedores de residuos sólidos urbanos, que forman islas ecológicas, agrupando y ordenando los contenedores en la vía pública. Será un módulo esquinero de piedra artificial, con imitación a granito o similar, para la construcción modular de islas ecológicas de superficie de residuos sólidos urbanos.

Se trata de un prefabricado de hormigón con acabados similar al granito y un peso de 138 KG por unidad. Sus dimensiones serán de 200mm del ancho por 1200mm de altura por 300mm de espesor. Se suministrará simplemente posado, sin necesidad de fijación al suelo y sin obra civil, en el lugar destinado para ello, según planos técnico que se adjuntan y se fijarán, entre sí, con pernos.

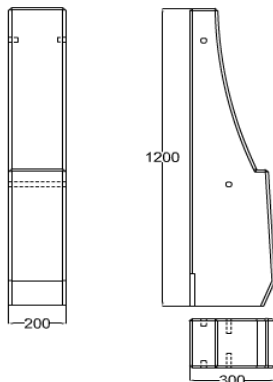



**5.- Módulo modelo T-1420, para Recinto de contenedores 1420 × 1200 × 150**  
definición y características técnicas y condiciones de uso es una pieza de mobiliario urbano para la construcción de recintos de contenedores de residuos sólidos urbanos, que forman islas ecológicas, agrupando y ordenando los contenedores en la vía pública. Será un módulo de piedra artificial, con imitación a granito o similar, para la construcción modular de islas ecológicas de superficie de residuos sólidos urbanos.

Se trata de un prefabricado de hormigón con acabados similar al granito y un peso de 320 KG por unidad. Sus dimensiones serán de 1420mm del ancho por 1200mm de altura por 150mm de espesor. Deberá de tener una abertura en su parte inferior suficiente para facilitar la limpieza del conjunto. Se suministrará simplemente posado, sin necesidad de fijación al suelo y sin obra civil, en el lugar destinado para ello, según planos técnico que se adjuntan y se fijarán, entre sí, con pernos.

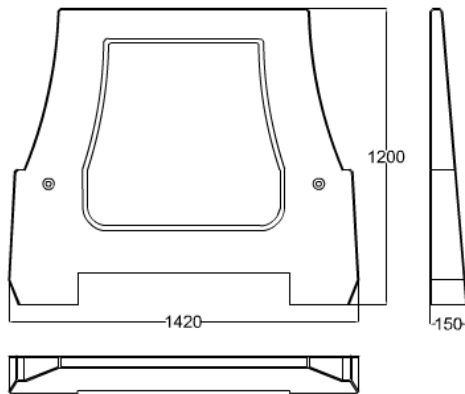

**Calidad de los materiales:**

Las piezas de Piedra Artificial que componen este mobiliario, se construyen en hormigón armado, según norma EHE ART 39.2 / HA – 30 / F / 12 / 5 / II a Resistencia de 300 Kl.x cm<sup>2</sup>.

Maderas: Maderas de Pino 1<sup>a</sup>: tratado en autoclave antihumedad y xilófagos.

Todas los componentes metálicos de este mobiliario están tratados y protegidos contra intemperie, por galvanizado en caliente según norma UNE en ISO 1461:1999.

Garantía de materiales intemperie de alta resistencia



**ANEXO I**

**PUNTO 1.- CALLE MOHAMED ABET AMUT**

<b>CONCEPTO</b>	<b>CANTIDAD</b>	
JARDINERA J 1400	1	
JARDINERA J 1100	1	
ESQUINERO 300	1	

**PUNTO 2.- CALLE SANTA CATALINA**

<b>CONCEPTO</b>	<b>CANTIDAD</b>	
JARDINERA J 1400	1	
JARDINERA J 1100	1	
ESQUINERO 300	1	

**PUNTO 3.- CALLE CUESTA SAN BENITO**

<b>CONCEPTO</b>	<b>CANTIDAD</b>	
JARDINERA J 1400	1	
JARDINERA J 1100	1	
ESQUINERO 300	1	

**PUNTO 4.- CALLE LA MERCED**

<b>CONCEPTO</b>	<b>CANTIDAD</b>	
JARDINERA J 1400	1	
TABLERO 1420	1	

**PUNTO 5.- CALLE PASEO ANTONIO MACHADO**

<b>CONCEPTO</b>	<b>CANTIDAD</b>	
JARDINERA J 1400	2	
JARDINERA J 1100	3	
ESQUINERO 300	3	



**EXCMO. AYUNTAMIENTO DE BAEZA**

**SECRETARIA GENERAL >  
CONTRATACION**

**PUNTO 6.- CALLE SAN ANDRÉS**

<b>CONCEPTO</b>	<b>CANTIDAD</b>	
JARDINERA J 1400	4	
JARDINERA J 1100	4	
ESQUINERO 300	4	

**PUNTO 7.- ESTACIÓN DE AUTOBUSES**

<b>CONCEPTO</b>	<b>CANTIDAD</b>	
JARDINERA J 1400	12	
JARDINERA J 1100	2	
ESQUINERO 300	3	
CIEGO 200	1	

**PUNTO 8.- PATRONATO A (POLIDEPORTIVO MUNICIPAL)**

<b>CONCEPTO</b>	<b>CANTIDAD</b>	
JARDINERA J 1400	9	
JARDINERA J 1100	2	
ESQUINERO 300	3	
CIEGO 200	1	

**PUNTO 9.- PATRONATO B (PATRONATO MUNICIPAL)**

<b>CONCEPTO</b>	<b>CANTIDAD</b>	
JARDINERA J 1400	9	
JARDINERA J 1100	2	
ESQUINERO 300	3	
CIEGO 200	1	



**EXCMO. AYUNTAMIENTO DE BAEZA**

**SECRETARIA GENERAL >  
CONTRATACION**

**PUNTO 10.- PATRONATO C (CAMINO DE LA REDONDA)**

<b>CONCEPTO</b>	<b>CANTIDAD</b>	
JARDINERA J 1400	9	
JARDINERA J 1100	2	
ESQUINERO 300	3	
CIEGO 200	1	

**PUNTO 11.- CALLE PUERTA DE CÓRDOBA (APEADERO)**

<b>CONCEPTO</b>	<b>CANTIDAD</b>	
JARDINERA J 1400	2	
JARDINERA J 1100	4	
ESQUINERO 300	1	

**PUNTO 12.- CALLE CARMEN**

<b>CONCEPTO</b>	<b>CANTIDAD</b>	
JARDINERA J 1400	9	
JARDINERA J 1100	2	
ESQUINERO 300	3	
CIEGO 200	1	

**PUNTO 13.- TRAVESÍA SAN CRISTÓBAL**

<b>CONCEPTO</b>	<b>CANTIDAD</b>	
JARDINERA J 1400	9	
JARDINERA J 1100	4	
ESQUINERO 300	3	
CIEGO 200	1	





**EXCMO. AYUNTAMIENTO DE BAEZA**

**SECRETARIA GENERAL >  
CONTRATACION**

**PUNTO 14.- CAMINO DE LA REDONDA A**

<b>CONCEPTO</b>	<b>CANTIDAD</b>	
JARDINERA J 1400	5	
JARDINERA J 1100	4	
ESQUINERO 300	2	
CIEGO 200	1	

**PUNTO 15.- CAMINO DE LA REDONDA B**

<b>CONCEPTO</b>	<b>CANTIDAD</b>	
JARDINERA J 1400	6	
JARDINERA J 1100	5	
ESQUINERO 300	3	
CIEGO 200	1	

**PUNTO 16.- CAMINO DE LA REDONDA C**

<b>CONCEPTO</b>	<b>CANTIDAD</b>	
JARDINERA J 1400	6	
JARDINERA J 1100	5	
ESQUINERO 300	3	
CIEGO 200	1	

SUBTOTAL.....76.527,73 EUROS  
21% IVA (76.527,73).....16.070,82 EUROS

**IMPORTE TOTAL.92.598,55 EUROS  
( Transporte e IVA incluido)**



**ESQUEMAS DE APANTALLAMIENTO DE CADA UNO DE LOS PUNTOS**

**PUNTOS 1-2**

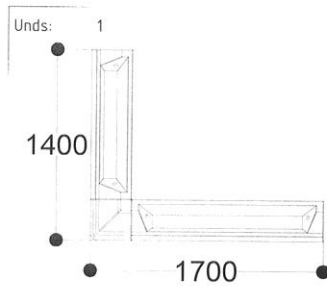

Composición: Punto 1 - Calle Mohamed Abet Amut

Jardinera J 1400:	<input type="text" value="1"/>	Esquinero 300:	<input type="text" value="1"/>	Ciego 1100:	<input type="text" value="0"/>	Madera 1400:	<input type="text" value="0"/>
Jardinera J 1100:	<input type="text" value="1"/>	Tablero 1420:	<input type="text" value="0"/>	Ciego 1400:	<input type="text" value="0"/>	Madera 1100:	<input type="text" value="0"/>
				Ciego 200:	<input type="text" value="0"/>		

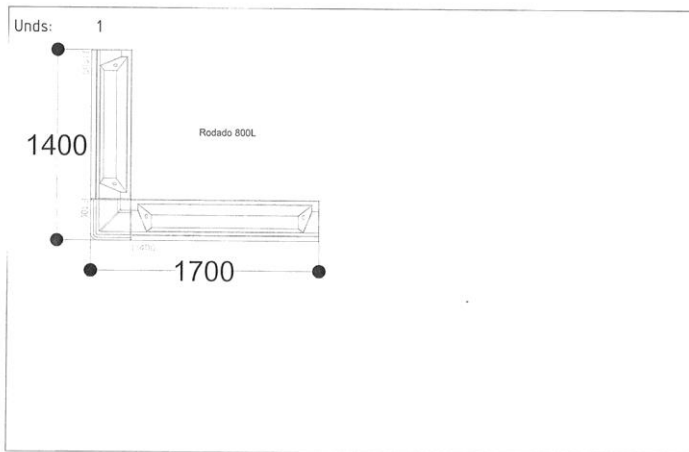

Composición: Punto 2 - C/ Santa Catalina

Jardinera J 1400:	<input type="text" value="1"/>	Esquinero 300:	<input type="text" value="1"/>	Ciego 1100:	<input type="text" value="0"/>	Madera 1400:	<input type="text" value="0"/>
Jardinera J 1100:	<input type="text" value="1"/>	Tablero 1420:	<input type="text" value="0"/>	Ciego 1400:	<input type="text" value="0"/>	Madera 1100:	<input type="text" value="0"/>
				Ciego 200:	<input type="text" value="0"/>		



**EXCMO. AYUNTAMIENTO DE BAEZA**

**SECRETARIA GENERAL >  
CONTRATACION**

**PUNTOS 3-4**

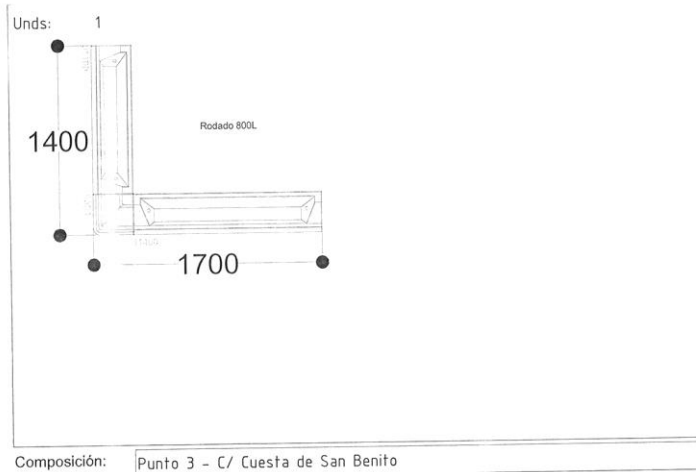

Composición: **Punto 3 - C/ Cuesta de San Benito**

Jardinera J 1400:	<input type="text" value="1"/>	Esquinero 300:	<input type="text" value="1"/>	Ciego 1100:	<input type="text" value="0"/>	Madera 1400:	<input type="text" value="0"/>
Jardinera J 1100:	<input type="text" value="1"/>	Tablero 1420:	<input type="text" value="0"/>	Ciego 1400:	<input type="text" value="0"/>	Madera 1100:	<input type="text" value="0"/>
		Ciego 200:	<input type="text" value="0"/>				

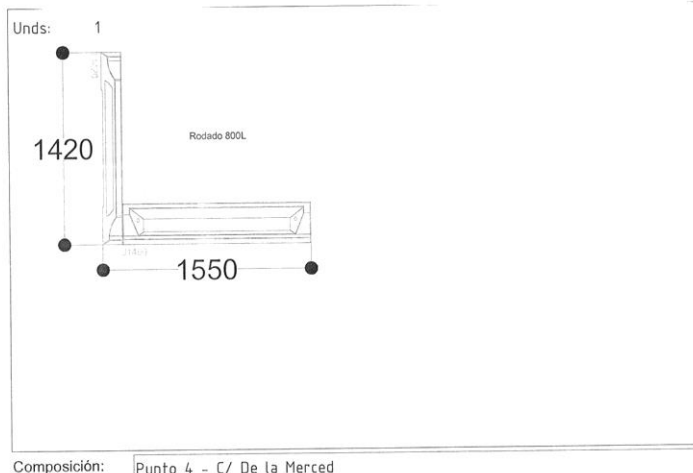

Composición: **Punto 4 - C/ De la Merced**

Jardinera J 1400:	<input type="text" value="1"/>	Esquinero 300:	<input type="text" value="0"/>	Ciego 1100:	<input type="text" value="0"/>	Madera 1400:	<input type="text" value="0"/>
Jardinera J 1100:	<input type="text" value="0"/>	Tablero 1420:	<input type="text" value="1"/>	Ciego 1400:	<input type="text" value="0"/>	Madera 1100:	<input type="text" value="0"/>
		Ciego 200:	<input type="text" value="0"/>				



**EXCMO. AYUNTAMIENTO DE BAEZA**

**SECRETARIA GENERAL >  
CONTRATACION**

**PUNTOS 5-6**

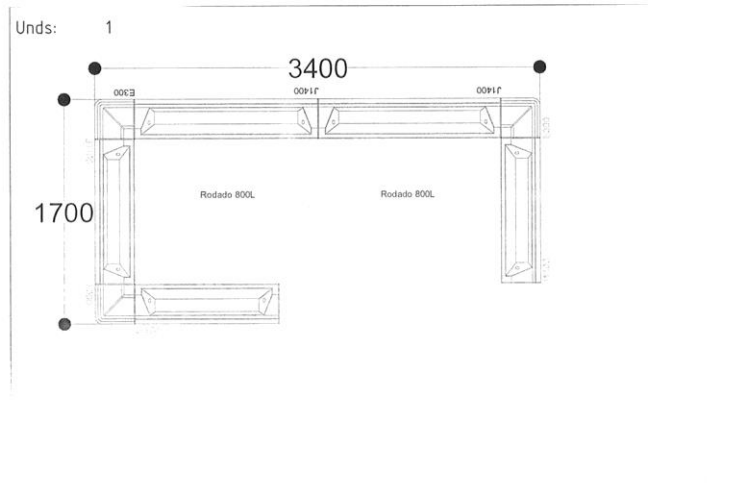

Composición: Punto 5 - Paseo Antonio Machado

Jardinera J 1400:	<input type="text" value="2"/>	Esquinero 300:	<input type="text" value="3"/>	Ciego 1100:	<input type="text" value="0"/>	Madera 1400:	<input type="text" value="0"/>
Jardinera J 1100:	<input type="text" value="3"/>	Tablero 1420:	<input type="text" value="0"/>	Ciego 1400:	<input type="text" value="0"/>	Madera 1100:	<input type="text" value="0"/>
		Ciego 200:	<input type="text" value="0"/>				

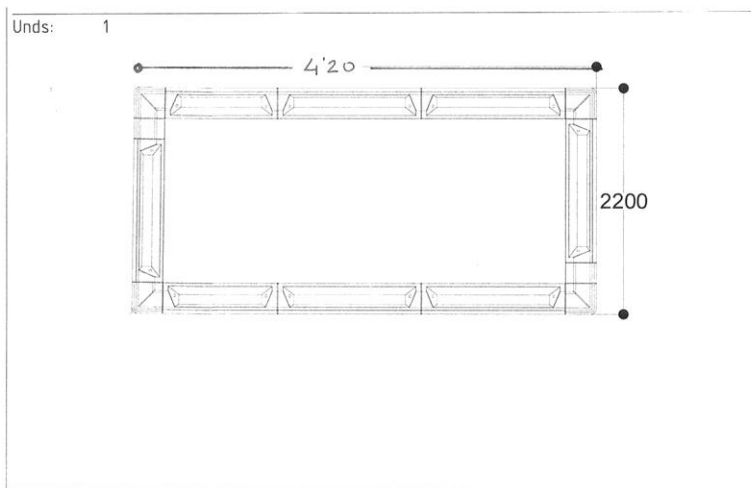

Composición: Punto 6 - SAN ANDRES

Jardinera J 1400:	<input type="text" value="4"/>	Esquinero 300:	<input type="text" value="4"/>	Ciego 1100:	<input type="text" value="0"/>	Madera 1400:	<input type="text" value="0"/>
Jardinera J 1100:	<input type="text" value="4"/>	Tablero 1420:	<input type="text" value="0"/>	Ciego 1400:	<input type="text" value="0"/>	Madera 1100:	<input type="text" value="0"/>
		Ciego 200:	<input type="text" value="0"/>				



# EXCMO. AYUNTAMIENTO DE BAEZA

SECRETARIA GENERAL >  
CONTRATACION

## PUNTOS 7-8

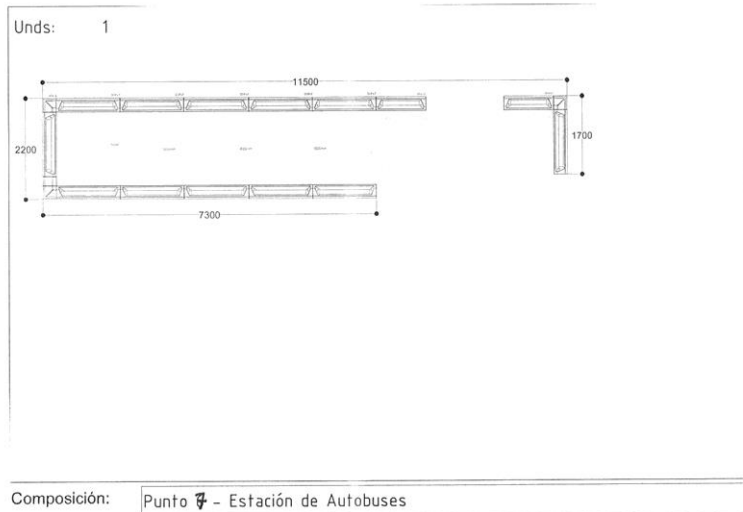

Jardinería J 1400:	<input type="text" value="12"/>	Esquinero 300:	<input type="text" value="3"/>	Ciego 1100:	<input type="text" value="0"/>	Madera 1400:	<input type="text" value="0"/>
Jardinería J 1100:	<input type="text" value="2"/>	Tablero 1420:	<input type="text" value="0"/>	Ciego 1400:	<input type="text" value="0"/>	Madera 1100:	<input type="text" value="0"/>
				Ciego 200:	<input type="text" value="1"/>		

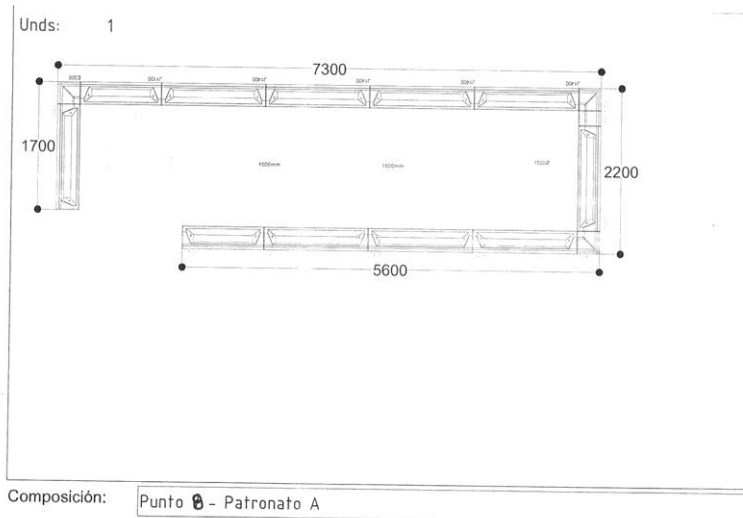

Jardinería J 1400:	<input type="text" value="9"/>	Esquinero 300:	<input type="text" value="3"/>	Ciego 1100:	<input type="text" value="0"/>	Madera 1400:	<input type="text" value="0"/>
Jardinería J 1100:	<input type="text" value="2"/>	Tablero 1420:	<input type="text" value="0"/>	Ciego 1400:	<input type="text" value="0"/>	Madera 1100:	<input type="text" value="0"/>
				Ciego 200:	<input type="text" value="1"/>		



**EXCMO. AYUNTAMIENTO DE BAEZA**

**SECRETARIA GENERAL >  
CONTRATACION**

**PUNTOS 9-10**

Unds: 1

Composición: **Punto 9 - Patronato B**

Jardinería J 1400:	<input type="text" value="9"/>	Esquinero 300:	<input type="text" value="3"/>	Ciego 1100:	<input type="text" value="0"/>	Madera 1400:	<input type="text" value="0"/>
Jardinería J 1100:	<input type="text" value="2"/>	Tablero 1420:	<input type="text" value="0"/>	Ciego 1400:	<input type="text" value="0"/>	Madera 1100:	<input type="text" value="0"/>
				Ciego 200:	<input type="text" value="1"/>		

Unds: 1

Composición: **Punto 10 - Patronato C (CAMINO DE LA REDONDA 64 VIV)**

Jardinería J 1400:	<input type="text" value="9"/>	Esquinero 300:	<input type="text" value="3"/>	Ciego 1100:	<input type="text" value="0"/>	Madera 1400:	<input type="text" value="0"/>
Jardinería J 1100:	<input type="text" value="2"/>	Tablero 1420:	<input type="text" value="0"/>	Ciego 1400:	<input type="text" value="0"/>	Madera 1100:	<input type="text" value="0"/>
				Ciego 200:	<input type="text" value="1"/>		



**EXCMO. AYUNTAMIENTO DE BAEZA**

**SECRETARIA GENERAL >  
CONTRATACION**

**PUNTOS 11-12**

Unds: 1

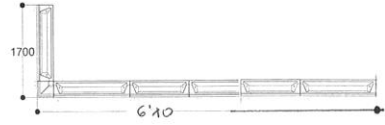

Composición: Punto 11 - APEADERO

Jardinera J 1400:	<input type="text" value="2"/>	Esquinero 300:	<input type="text" value="1"/>	Ciego 1100:	<input type="text" value="0"/>	Madera 1400:	<input type="text" value="0"/>
Jardinera J 1100:	<input type="text" value="4"/>	Tablero 1420:	<input type="text" value="0"/>	Ciego 1400:	<input type="text" value="0"/>	Madera 1100:	<input type="text" value="0"/>
				Ciego 200:	<input type="text" value="0"/>		

Unds: 1

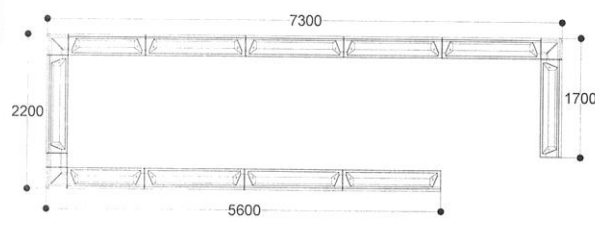

Composición: Punto 12 - C/CARMÉN

Jardinera J 1400:	<input type="text" value="9"/>	Esquinero 300:	<input type="text" value="3"/>	Ciego 1100:	<input type="text" value="0"/>	Madera 1400:	<input type="text" value="0"/>
Jardinera J 1100:	<input type="text" value="2"/>	Tablero 1420:	<input type="text" value="0"/>	Ciego 1400:	<input type="text" value="0"/>	Madera 1100:	<input type="text" value="0"/>
				Ciego 200:	<input type="text" value="1"/>		

Documento Firmado Electrónicamente - CSV:A3137D7B-FB77-46D7-A121-0F35F0762C9D-320696  
Verificación de la autenticidad de este documento electrónico en <http://validaciondocumentos.baeza.net>



**EXCMO. AYUNTAMIENTO DE BAEZA**

**SECRETARIA GENERAL >  
CONTRATACION**

**PUNTOS 13-14**

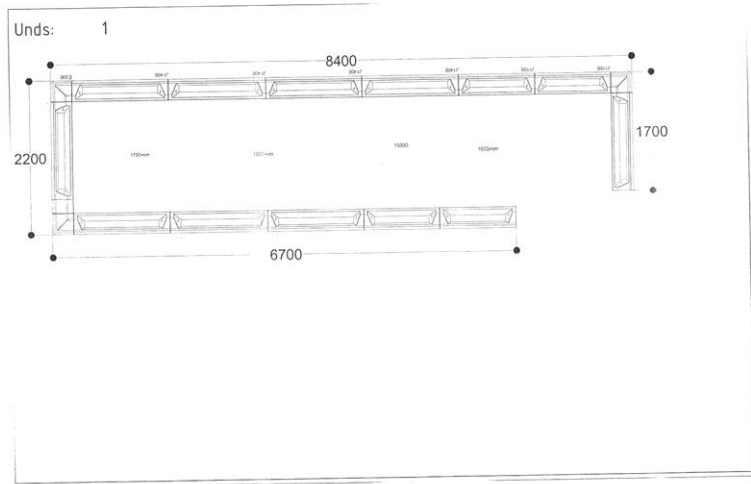

Composición: **Punto 13 - Travesía SAN CRISTOBAL**

Jardinería J 1400:	<input type="text" value="9"/>	Esquinero 300:	<input type="text" value="3"/>	Ciego 1100:	<input type="text" value="0"/>	Madera 1400:	<input type="text" value="0"/>
Jardinería J 1100:	<input type="text" value="4"/>	Tablero 1420:	<input type="text" value="0"/>	Ciego 1400:	<input type="text" value="0"/>	Madera 1100:	<input type="text" value="0"/>
				Ciego 200:	<input type="text" value="1"/>		

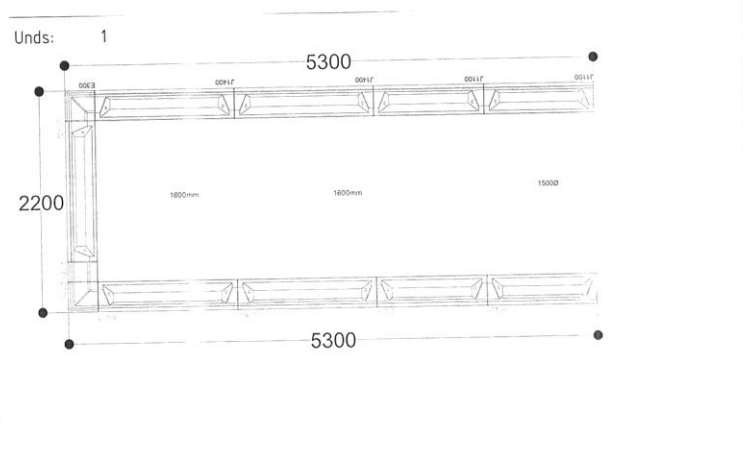

Composición: **Punto 14 - Camino de la Redonda A**

Jardinería J 1400:	<input type="text" value="5"/>	Esquinero 300:	<input type="text" value="2"/>	Ciego 1100:	<input type="text" value="0"/>	Madera 1400:	<input type="text" value="0"/>
Jardinería J 1100:	<input type="text" value="4"/>	Tablero 1420:	<input type="text" value="0"/>	Ciego 1400:	<input type="text" value="0"/>	Madera 1100:	<input type="text" value="0"/>
				Ciego 200:	<input type="text" value="1"/>		

Documento Firmado Electrónicamente - CSV:A3137D7B-FB77-46D7-A121-0F35F0762C9D-320696  
Verificación de la autenticidad de este documento electrónico en <http://validaciondocumentos.baeza.net>





**EXCMO. AYUNTAMIENTO DE BAEZA**

**SECRETARIA GENERAL >  
CONTRATACION**

**PUNTOS 15-16**

Unds: 1

Composición: **Punto 15** - Camino de la Redonda B

Jardinera J 1400:	<input type="text" value="6"/>	Esquinero 300:	<input type="text" value="3"/>	Ciego 1100:	<input type="text" value="0"/>	Madera 1400:	<input type="text" value="0"/>
Jardinera J 1100:	<input type="text" value="5"/>	Tablero 1420:	<input type="text" value="0"/>	Ciego 1400:	<input type="text" value="0"/>	Madera 1100:	<input type="text" value="0"/>
				Ciego 200:	<input type="text" value="1"/>		

Unds: 1

Composición: **Punto 16** - Camino de la Redonda C

Jardinera J 1400:	<input type="text" value="6"/>	Esquinero 300:	<input type="text" value="3"/>	Ciego 1100:	<input type="text" value="0"/>	Madera 1400:	<input type="text" value="0"/>
Jardinera J 1100:	<input type="text" value="5"/>	Tablero 1420:	<input type="text" value="0"/>	Ciego 1400:	<input type="text" value="0"/>	Madera 1100:	<input type="text" value="0"/>
				Ciego 200:	<input type="text" value="1"/>		



**EXCMO. AYUNTAMIENTO DE BAEZA**

**SECRETARIA GENERAL >  
CONTRATACION**

--	--